

## RIVETEUSES

### SANS ASPIRATION



MODÈLE	HH4A	HH6A
Catégorie	Riveteuse	Riveteuse
Entrainement	Oléo-pneumatique	Oléo-pneumatique
Traction/course	8000N/14mm	10000N/15mm
Poids	1,5 kg	1,6 kg
Ø d'entrée d'air	1/4" Gaz BSP	1/4" Gaz BSP
Ø int. flex. pour 5 m	Ø 10 mm	Ø 10 mm
Fourni avec embout	2,4 / 3,2 / 4	2,4 / 3,2 / 4 / 4,8 / 6,3
Cadence max	(100 rivets/jour)	(400 rivets/jour)
Capacité max. Alu	4,8 mm	6,3 mm
Capacité max. Acier	4 mm	4,8 mm
Capacité max. Inox	3,2 mm	4 mm

HH4A Dimensions				HH6A Dimensions			
A	B	C	D	A	B	C	D
225	273	23	80	280	267	23	80

### AVEC ASPIRATION

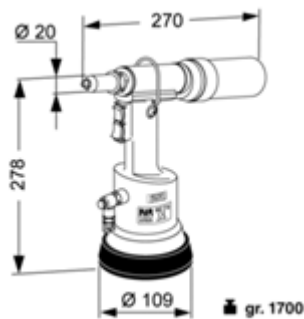

#### RAC210

Force de traction : 6639 N  
 Course : 16 mm  
 Pression d'alimentation : 6 bars  
 Bruit : 82 dBA

Rivets standard :  
 Ø 2.4 à 4.0 et 4.8 en alu  
 Rivet multi-serrage :  
 Ø 3.2 et 4.0

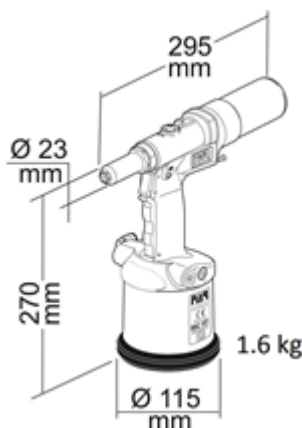

#### RAC182

Force de traction : 10600 N – 6 bars  
 Course : 20.5 mm  
 Pression d'alimentation : 6-7 bars  
 Bruit : 92 dBA

Rivets standard :  
 Ø 2.4 à 4.8 et 6.0 en alu  
 Rivet multi-serrage :  
 Ø 3.2 à 4.8